

SY10U

**SANY**

supported by **Putzmeister**



# KRAFT UND KOMPAKTHEIT VEREINT

ULTRAKOMPAKT. ANSPRUCHSVOLL. KOMFORTABEL.



**MINIBAGGER**  
**SY10U**

Motor  
KUBOTA D722  
Leistung  
8,8 kW / 2200 U/min  
Löffelkapazität  
0,025 m<sup>3</sup>  
Betriebsgewicht  
1 195 kg

## MINIBAGGER

- + Breitereinstellbares Fahrwerk
- + Proportionaler Zusatzsteuerkreis
- + Klappbarer Überrollbügel
- + Großes Display
- + Groß dimensionierte Motorhaube
- + Gefederter Komfortsitz
- + Kurzheckmaschine (Zero Tail Swing)



### MOTOR

Modell	KUBOTA
Typ	D722
Abgasstufe	Stage V
Leistung	8,8 kW / 2 200 U/min
Max. Drehmoment	36,9 Nm
Hubraum	719 ccm

### MOTOR

Schwenkgeschwindigkeit	10 U/min
Max. Fahrgeschwindigkeiten	2,1 km/h / 3,4 km/h
Max. Traktionskraft	9,3 kN
Löffelkapazität	0,025 m <sup>3</sup>
Löffel-Losbrechkraft (ISO)	12,9 kN
Stiel-Reißkraft (ISO)	6,9 kN

### SERVICEFÜLLMENGEN

Kraftstofftank	13 l
----------------	------

### BETRIEBSGEWICHT

SY10U	1 195 kg
-------	----------

### ARBEITSBEREICH

Max. Reichweite	3 539 mm
Max. Grabtiefe	1 868 mm
Max. Reichhöhe	3 037 mm
Max. Schütthöhe	2 096 mm
Min. Schwenkradius	1 487 mm
Planierschildhöhe	310 mm

### ABMESSUNGEN

C Gesamthöhe	2 290 mm
A Gesamtlänge	3 018 mm
D Gesamtbreite	745 mm / 1 100 mm
I Heckschwenkradius	550 mm

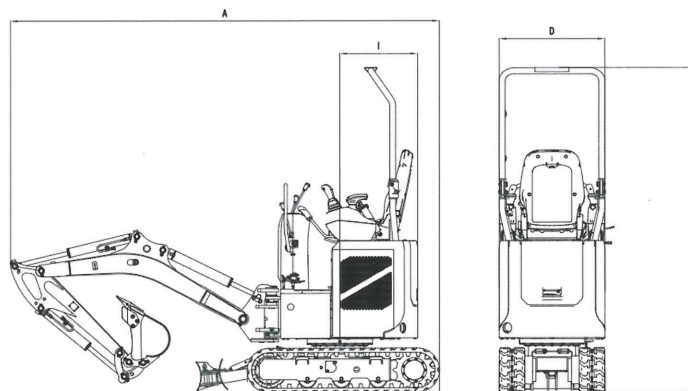

Nicht alle Produkte sind in allen Märkten erhältlich. Im Rahmen unseres ständigen Verbesserungsprozesses behalten wir uns das Recht vor, Spezifikationen und Ausführungen ohne Vorankündigung zu ändern. Die Abbildungen können zusätzliche Optionen enthalten.

# SANY

supported by **Putzmeister**

**Putzmeister Concrete Pumps GmbH**

Niederlassung Bedburg  
 Sany Allee 1 | D-50181 Bedburg  
 fon +49 2272 90531 100  
 fax +49 2272 90531 109  
 info@sanyeurope.com  
 www.sanyeurope.com